

# 3.0.6 E-Funktionsplan CM 1250

## 3.0.6 E-Function diagram CM 1250

Standarthydraulik mit Streuer  
Standard hydraulic with spreader

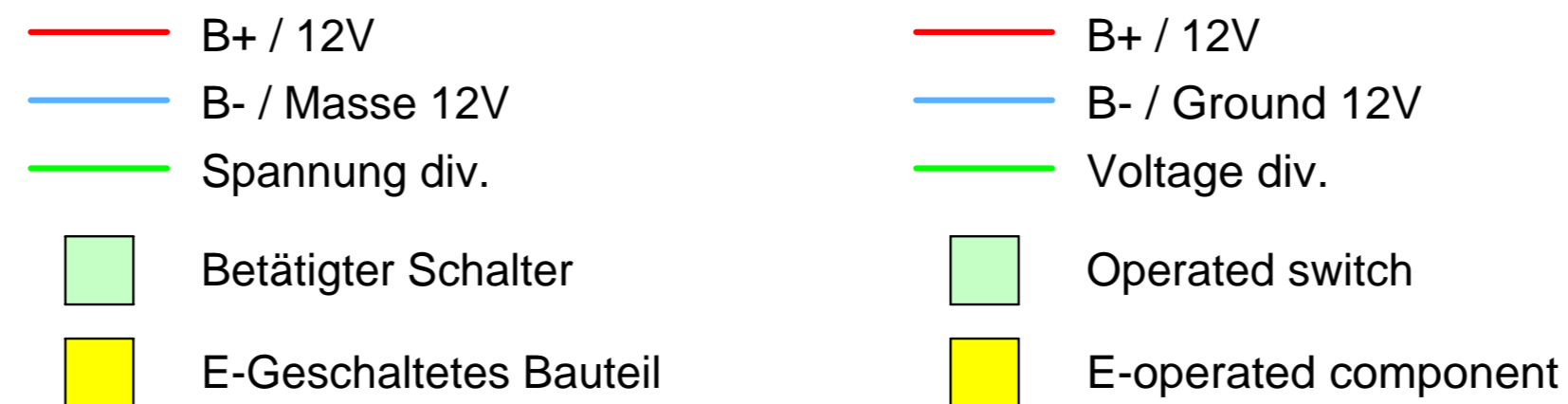

Schaltplan / Circuit diagram  
CM 1250

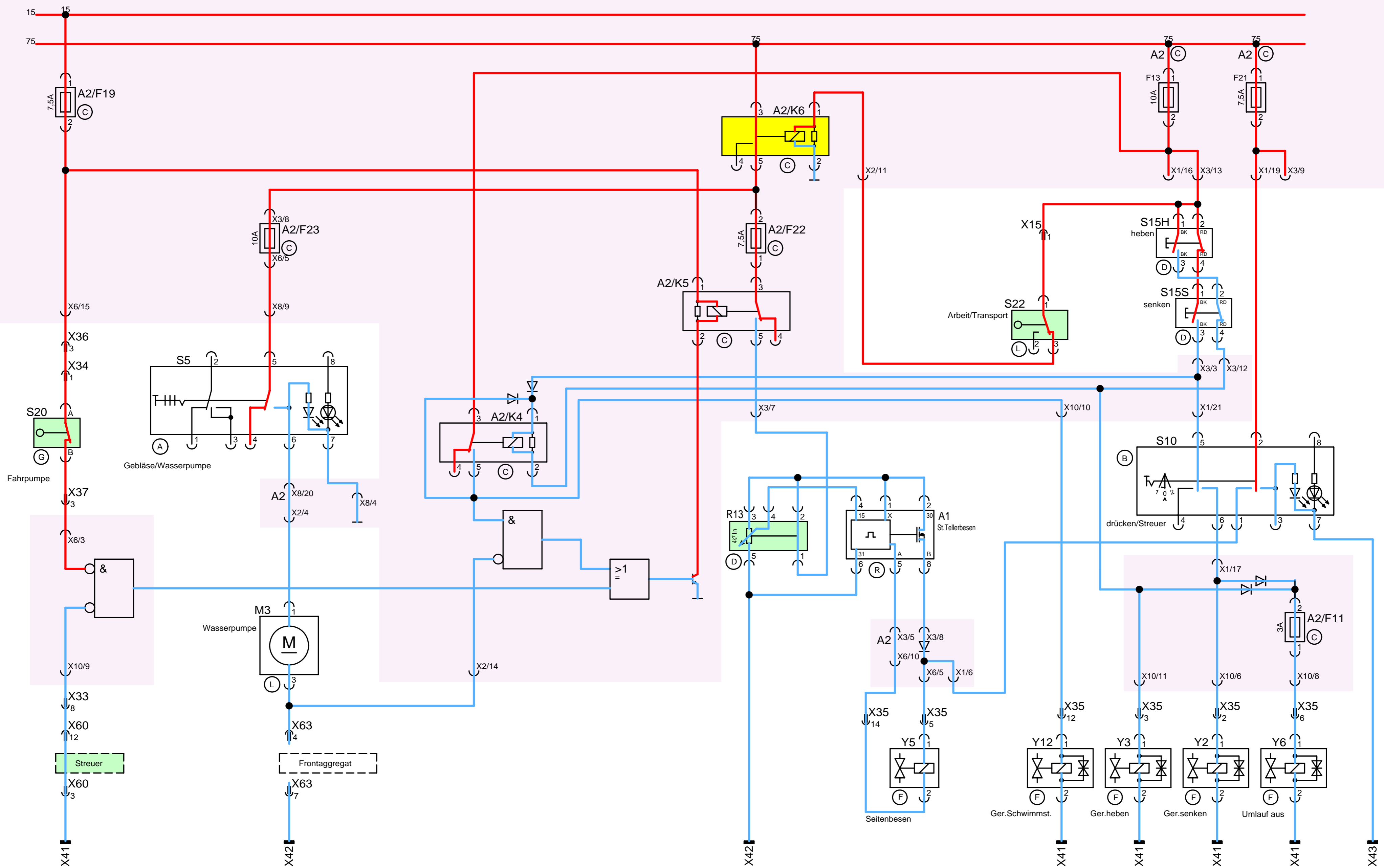

S22 Arbeitsfahrt / Work mode  
 X60 Stecker Streuer gesteckt / Connector spreader plugged  
 R13 Potentiometerschalter Seitenbesen eingeschaltet / Potentiometer switch side broom switched on  
 S20 Fahrpumpe in Nullstellung / Drive pump neutral position

Schaltplan / Circuit diagram  
 CM 1250

Citymaster 1250 Arbeitsfahrt, Maschine fährt, Streuer an / Citymaster 1250 Work mode, machine is traveling, spreader on

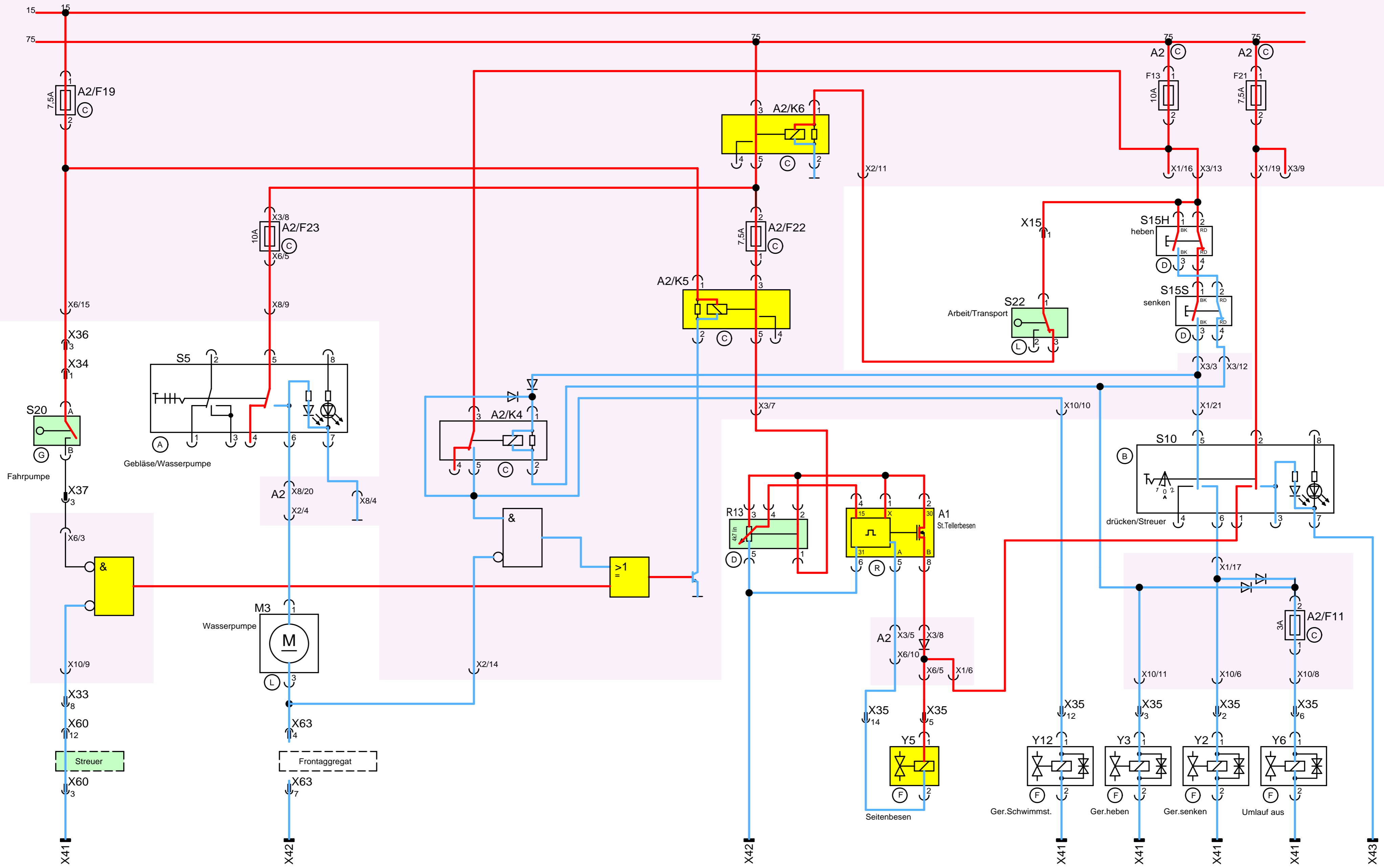

S22 Arbeitsfahrt / Work mode  
 X60 Stecker Streuer gesteckt / Connector spreader plugged  
 R13 Potentiometerschalter Seitenbesen eingeschaltet / Potentiometer switch side broom switched on  
 S20 Fahrpumpe ausgelenkt / Drive pump swiveled

Schaltplan / Circuit diagram  
 CM 1250

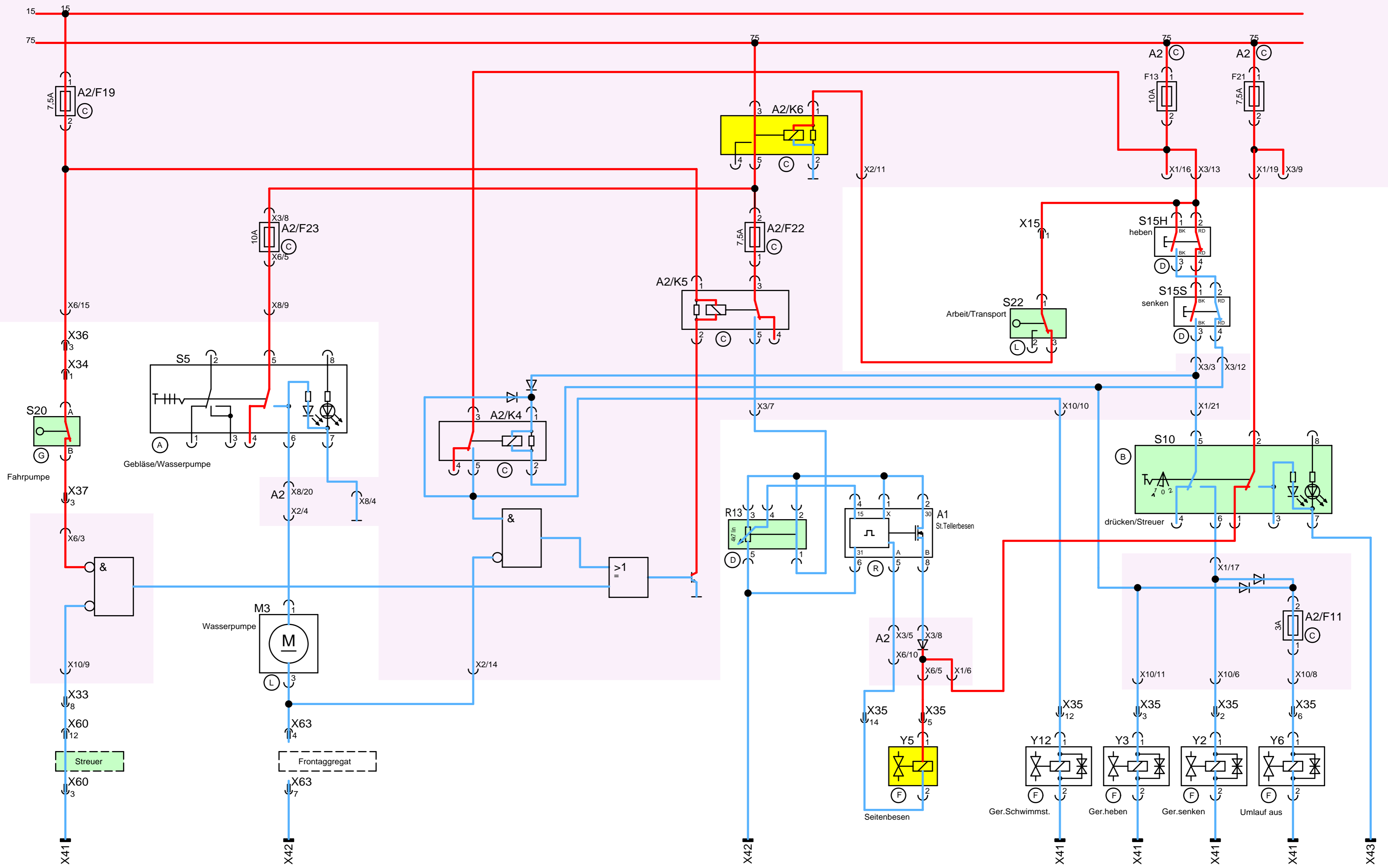

S22 Arbeitsfahrt / Work mode  
 X60 Stecker Streuer gesteckt / Connector spreader plugged  
 R13 Potentiometerschalter Seitenbesen eingeschaltet / Potentiometer switch side broom switched on  
 S20 Fahrpumpe in Nullstellung / Drive pump neutral position  
 S10 Streuerschnellentleerung ein / Quick discharge spreader on

Schaltplan / Circuit diagram  
CM 1250